

ID1

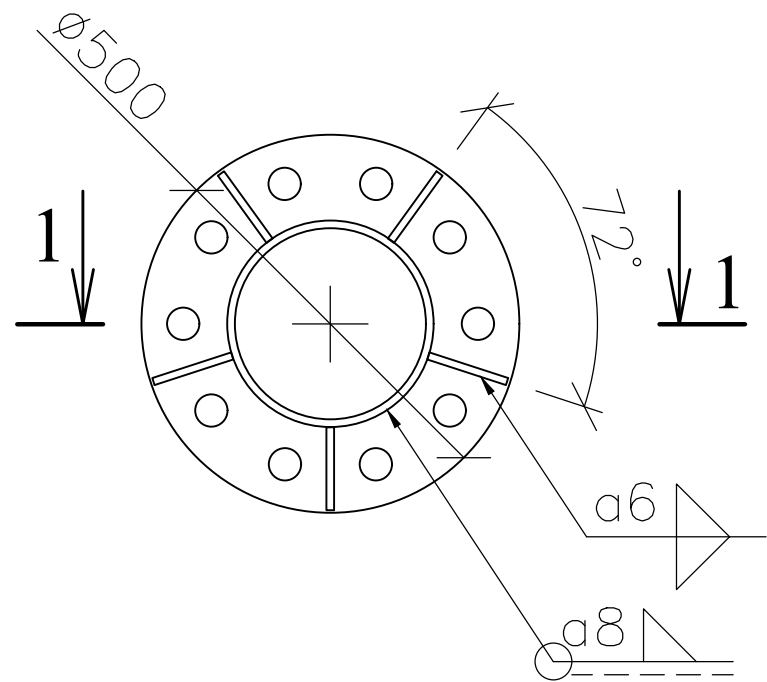

1-1

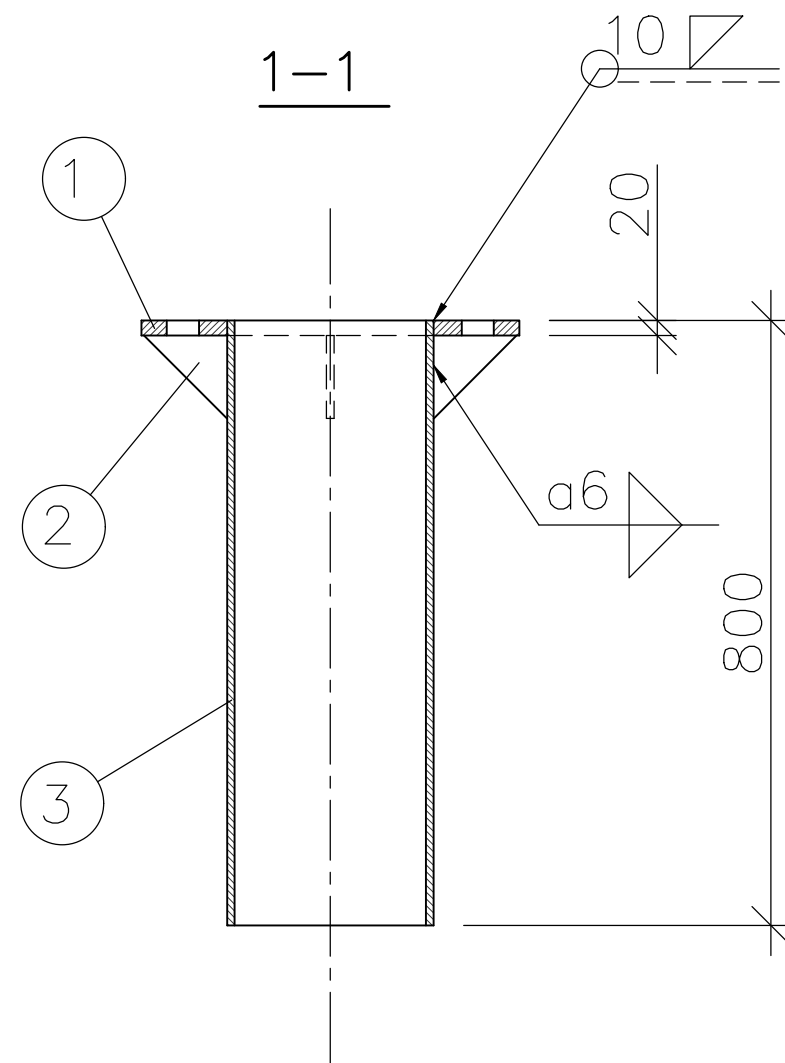

DETAĻA 2  
M1:5

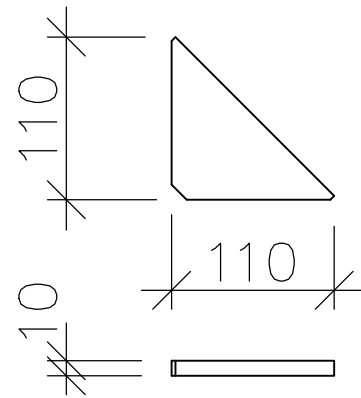

DETAĻA 3  
M1:10

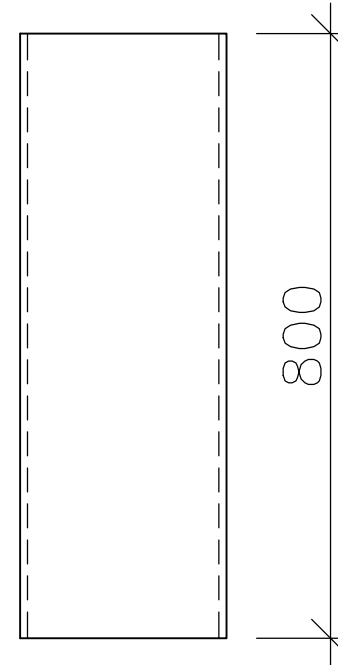

DETAĻA 1  
M1:10

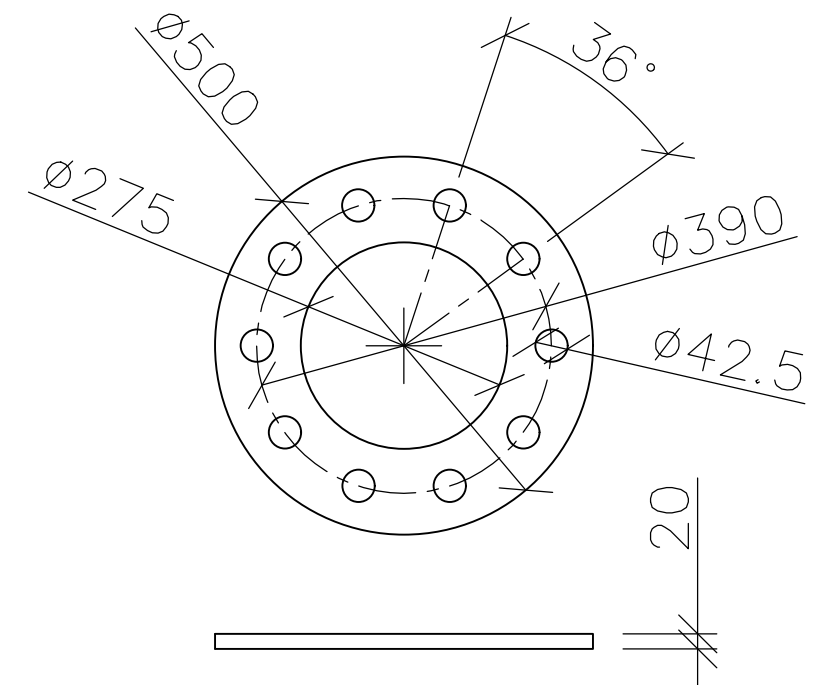

SPECIFIKĀCIJA

POZ.	APZĪMĒJUMS	NOSAUKUMS	SKAITS	SVARS (KOPĀ) KG	PIEZĪME
		<u>ID1</u>		<u>77.2</u>	
1	KBMP-290317-001	Loksne 20mm S355J2	1	19.7	
2	KBMP-290317-002	Loksne 10mm S355J2	5	2.5	
3	KBMP-290317-003	Caurule D273*10 S355J2H	1	55.0	

**Piezīmes:**

- Visi izmēri ir norādīti milimetros;
- Konstrkciju izgatavot atbilstoši standartam EN1090-2 klase EXC2;
- Visi metāla detaļu rūpnīcas metinātie savienojumi veicami ar pusautomatisko metināšanas metodi CO2 vai AGA MIX vidē;
- Metināšanas šuves apzīmētas saskaņā ar EN22553 standartu. Stūra šuvju apzīmējumos norādīts šuves augstums (mm);
- Saduršuvēm nodrošināt 100% caurmetinājumu;
- Sametināto elementu malas sagatavot metināšanai pēc EN ISO 9692 standarta norādījumiem;
- Izmēru pielaišana pēc EN1090-2 EXC2 standarta klases.

Izstrād.	Kontakttīkla balsta izbūve				
Apst.				Lapu sk.	Lapa
	Ieiekamā detaļa ID1			3	2
				M	1:10